

Regelquerschnitt F-F
Treppe Eingang Vorzonen-Kommissionier-Gebäude

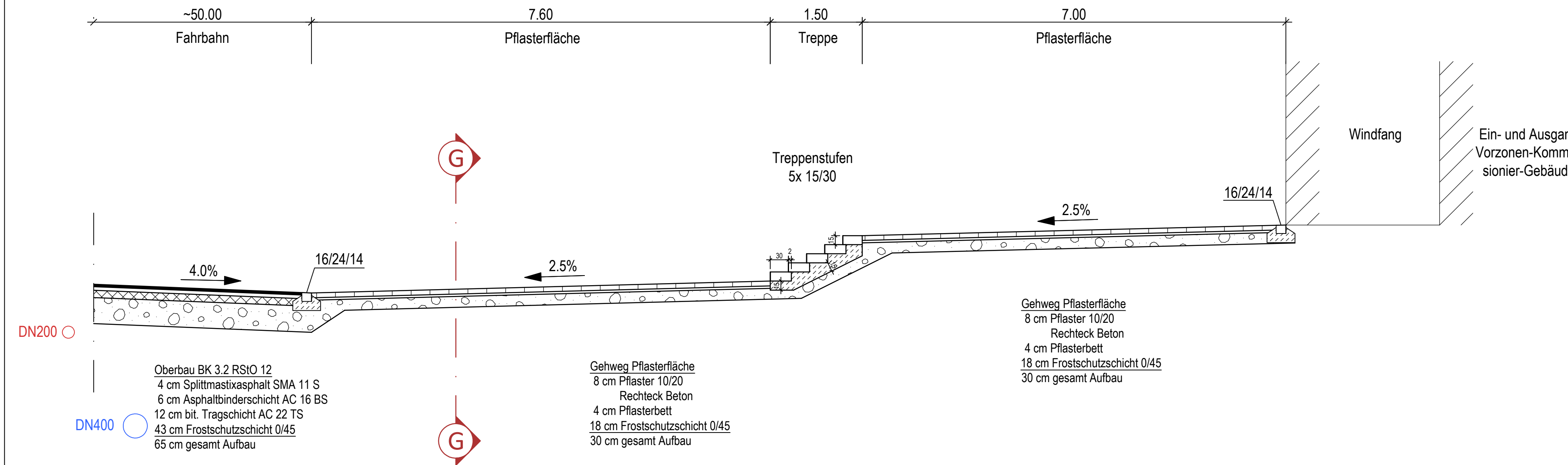

Regelquerschnitt G-G
Treppe Eingang Vorzonen-Kommissionier-Gebäude

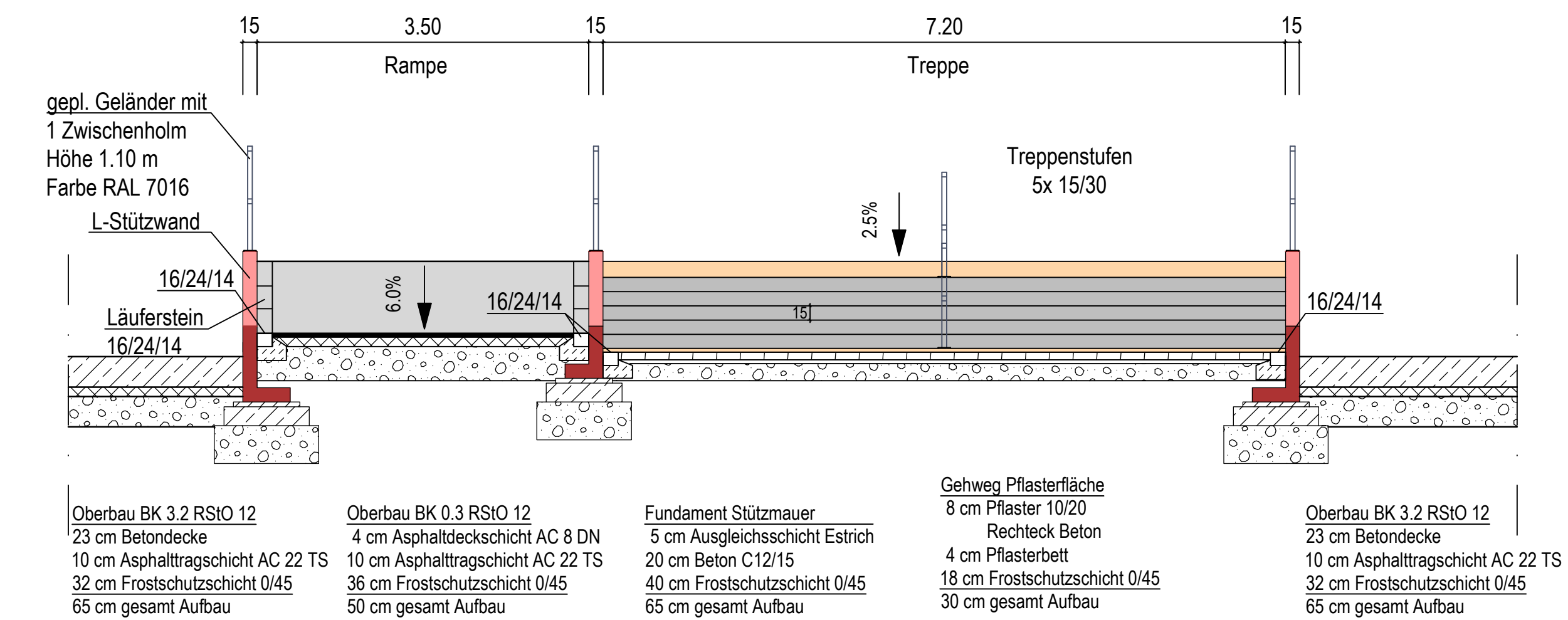

Verlegedetail o.M.
Rechteck Betonpflaster 10x20x8

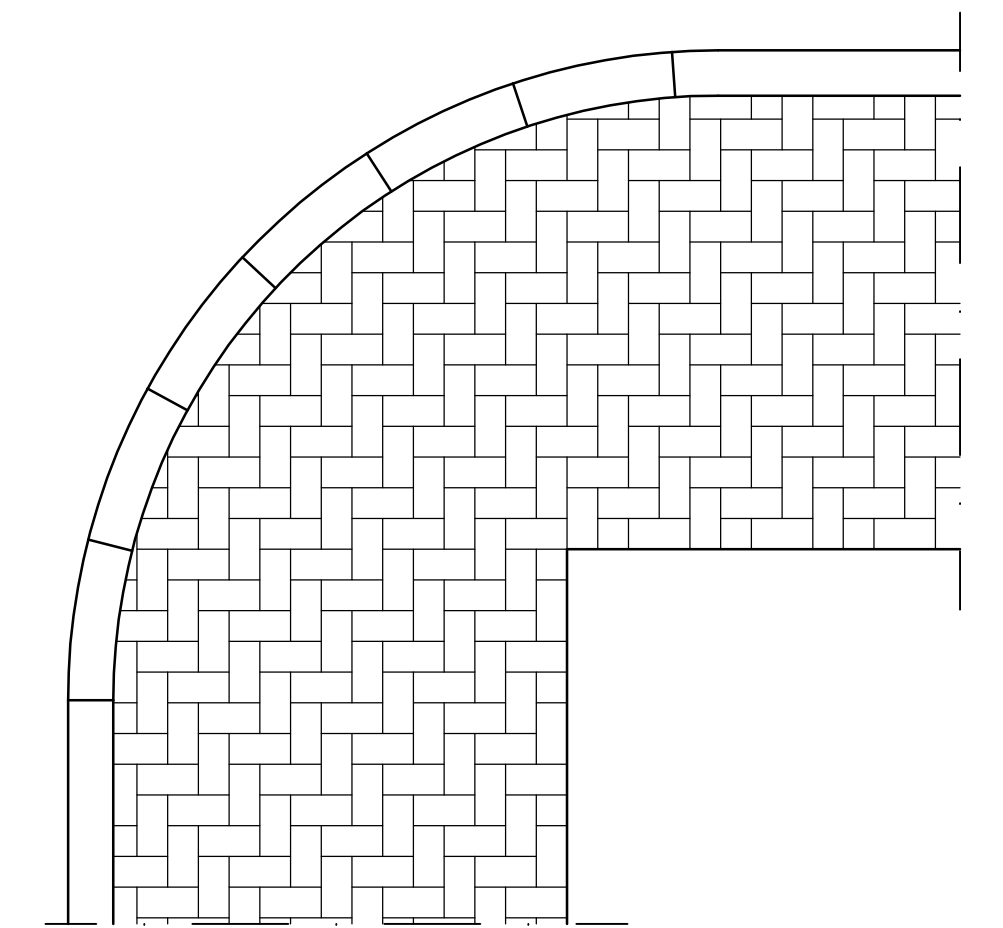

Regelquerschnitt H-H
Eingang Stützmauer

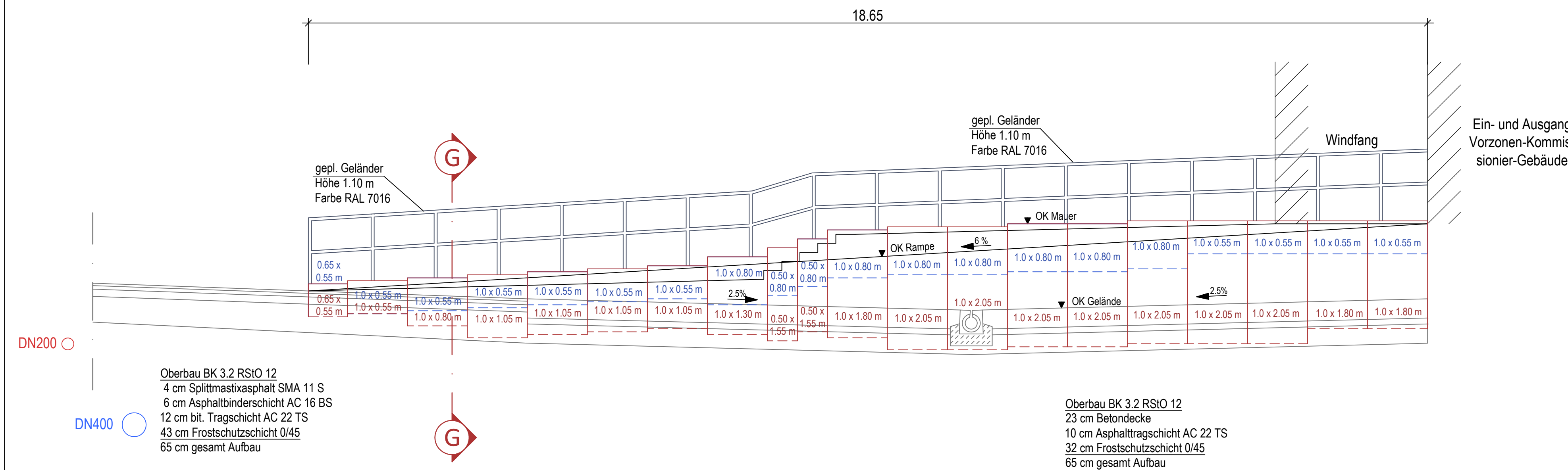

Regelquerschnitt I-I
Pforte

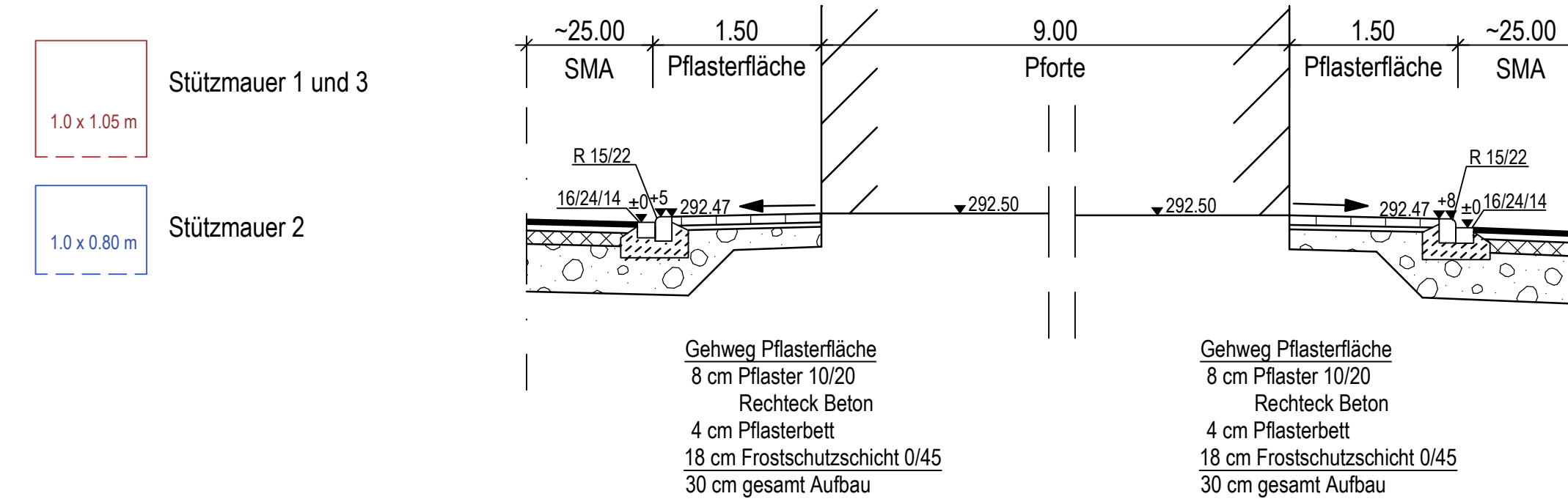

		Planungsbüro Schumacher GmbH Oststraße 8 D-51674 Weyl Telefon +49 (0) 2262-72050 Telefax +49 (0) 2262-72056 info@pbs-schumacher.de www.pbs-schumacher.de Amtsgericht Köln, UstID: DE217114211 Geschäftsführung: Jürgen Schumacher, Jörg Timmermann		Niederlassung Thüringen (Arnstadt) Lohmeyerweg 18a D-99310 Arnstadt Telefon +49 (0) 3628-602815 Telefax +49 (0) 3628-602811 arnstadt@pbs-schumacher.de www.pbs-schumacher.de	
Auftraggeber SARSTEDT AG & Co. KG					
Projekt Neubau eines Distribution-Center Vorzonen-Kommissionier-Gebäude, HRL, AKL und Pforte					
Gegenstand Ausführungsplanung					
Projekt Nr.	Maßstab	Unterlagen Nr.	Blatt Nr.		
1713	1 : 50	04	1		
Darstellung		Blatt Gr.	1.09 x 0.50	bearb. Emde	
Detailplan Pforte und Eingang Vorzonen-Kommissionier-Gebäude		Datei	1713_DP-Eingang	gez. Kaul	
Gesehen / Genehmigt		Status	AP	Projektl. Emde	
		Aufgestellt	Wiehl, den 10.12.2021		